

# Installation Guide

## Lavatory and Pedestal

K-19034

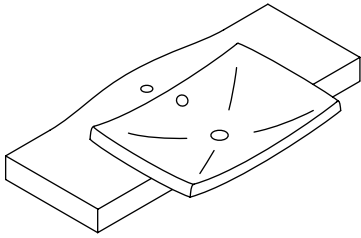

K-18691

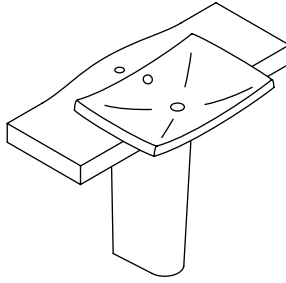

**M** product numbers are for Mexico (i.e. K-12345**M**)  
Los números de productos seguidos de  
**M** corresponden a México (Ej.  
K-12345**M**)  
Français, page "Français-1"  
Español, página "Español-1"

1052866-2-B

THE BOLD LOOK  
OF **KOHLER**®

## Thank You For Choosing Kohler Company

We appreciate your commitment to Kohler quality. Please take a few minutes to review this manual before you start installation. If you encounter any installation or performance problems, please don't hesitate to contact us. Our phone numbers and website are listed on the back cover. Thanks again for choosing Kohler Company.

## Tools and Materials

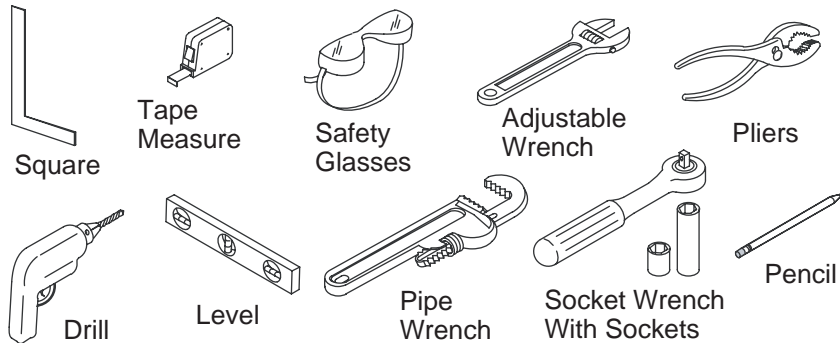

## Before You Begin



**CAUTION: Risk of personal injury.** This lavatory is heavy. Do not attempt to lift or install the pedestal lavatory without assistance.

**IMPORTANT! The lavatory must be supported by a pedestal or installed as a self-rimming lavatory on a vanity or countertop.** Do not install the lavatory as a wall-mount or undermount unit.

**IMPORTANT! For lavatory installations using the K-18598 vanity:** Review the K-18598 vanity installation guide to properly plan for the lavatory installation.

**NOTE:** This installation guide includes instructions for a pedestal installation or a vanity/countertop installation. Refer to applicable sections in this guide for your installation.

- Observe all local plumbing and building codes.
- Prior to installation, unpack the new lavatory and inspect it for damage. Return the lavatory to its protective carton until you are ready to install it.
- The walls and the floor must be square, plumb, and level.

**Before You Begin (cont.)**

- Install the faucet and drain to the lavatory before permanently mounting the lavatory.
- To properly secure the lavatory to the finished wall, use the hanger bolts provided or select lag bolts according to your finished wall thickness and rated with a minimum of 69.1 lbs (31.34 kg) load bearing. The hanger bolts must extend a minimum of 1-1/4" (3.2 cm) beyond the finished wall.

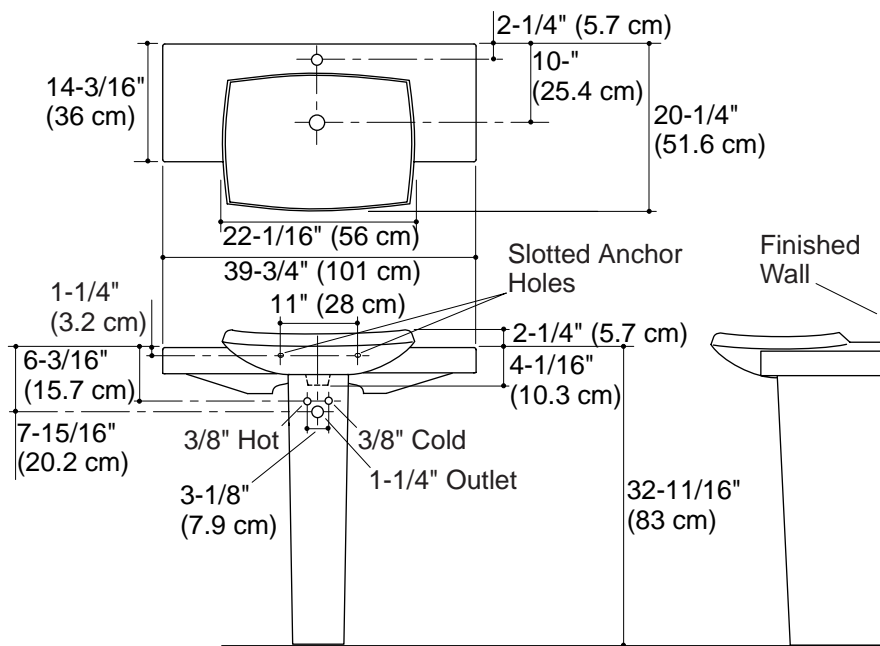

## 1. Prepare the Site

### For Pedestal Installations

- Install the water supplies and drain pipes according to the roughing-in information. Install the supply stops so the handles will not touch the pedestal when fully open.
- Install sufficient backing behind the finished wall to provide a secure material for the anchoring devices.
- Mark the centerline on the floor with a pencil.
- Position the pedestal on the floor centerline location at the required distance from the finished wall. Refer to the roughing-in information for the required distance.

### For Vanity/Countertop Installations

**NOTE:** If your vanity/counter top is supplied with a cutout (specifically K-18598), proceed to the "Install the Lavatory to the Vanity/Countertop" section at this time.

- Determine the location of the cutout. The cutout must be large enough for the drain and water supplies to run through the countertop.

**Prepare the Site (cont.)**

- Mark the cutout location on the countertop with a pencil.
- Cut the countertop opening along the inside of the marked cutout location.

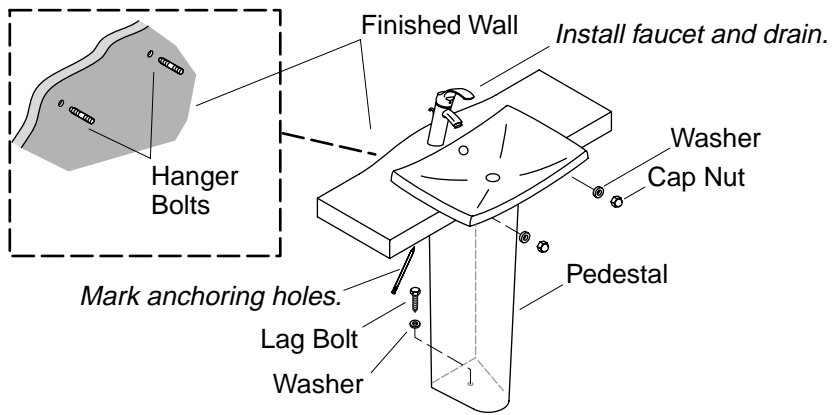

## 2. Install the Lavatory to the Pedestal

- Align the center of the pedestal on the marked centerline.
- Place the lavatory onto the pedestal.
- Verify the lavatory is level and flush against the finished wall and the pedestal is plumb.
- Mark the two lavatory anchoring hole locations on the finished wall with a pencil.
- Mark the pedestal anchoring hole on the floor through the hole in the pedestal bottom.
- Remove the lavatory from the pedestal. Set the lavatory aside.
- Set the pedestal aside.
- Drill 1/4" mounting holes at the marked locations on the finished wall and the floor.
- Install the hanger bolts through the drilled holes and wood backing. The hanger bolts must extend a minimum of 1-1/4" (3.2 cm) beyond the finished wall.
- Install the faucet and drain to the lavatory according to the manufacturer's instructions.
- Thread a washer and lag bolt through the hole in the pedestal and into the floor until the washer contacts the pedestal. Do not overtighten.
- Carefully set the lavatory on the pedestal so the hanger bolts extend through the lavatory anchoring holes.

### Install the Lavatory to the Pedestal (cont.)



**CAUTION: Risk of product damage.** Do not overtighten the cap nuts. Overtightening may damage the product.

- Thread a cap nut and washer over each hanger bolt until the washer and the cap nut are tight against the lavatory.
- Connect and tighten the trap to the drain.
- Complete the water supply connections to the faucet according to the instructions packed with the faucet.
- Run water into the lavatory and check for leaks.

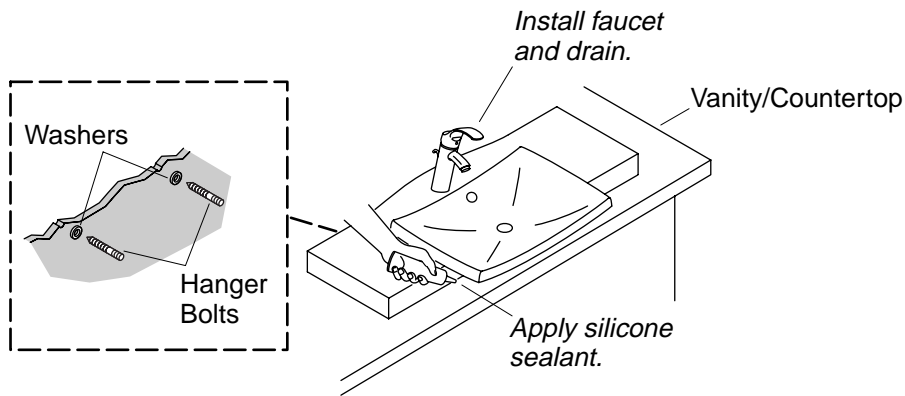

### 3. Install the Lavatory to the Vanity/Countertop

**IMPORTANT!** For lavatory installations using the K-18598 vanity: Before installing the lavatory, a temporary support must be placed underneath the vanity. Refer to the installation guide packed with the vanity for proper instructions.

- Install the faucet and drain to the lavatory according to the faucet and drain manufacturer's installation instructions.
- Align and place the lavatory over the cutout opening.
- Mark the two lavatory anchoring hole locations on the finished wall with a pencil.
- Remove the lavatory from the cutout opening and set aside.
- Drill 1/4" mounting holes at the marked locations on the finished wall.
- Insert a hanger bolt through each drilled mounting hole.



**CAUTION: Risk of product damage.** Do not overtighten the cap nuts. Overtightening may damage the product.

- Thread a cap nut and washer over each hanger bolt until the washer and the cap nut are tight against the lavatory.
- Connect and tighten the trap to the drain.
- Complete the water supply connections to the faucet according to the instructions packed with the faucet.
- Run water into the lavatory and check for leaks.
- Wipe the surface around the lavatory to remove water and debris.

**Install the Lavatory to the Vanity/Countertop (cont.)**

**IMPORTANT!** To avoid breaking or weakening the seal, do not move or use the lavatory once the silicone sealant is applied.

- Apply the silicone sealant around the perimeter of the lavatory.
- Allow the silicone sealant to cure according to the silicone sealant manufacturer's instructions before using the lavatory.

# Guide d'installation

## Lavabo et colonne

### Outils et matériels



Équerre

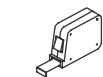

Mètre à ruban



Lunettes de protection



Clé à molette



Pincès



Perceuse

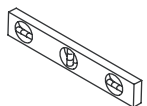

Niveau à bulles

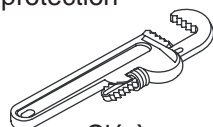

Clé à griffes

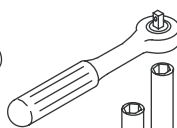

Clé à douilles avec douilles



Crayon à papier

### Merci d'avoir choisi la compagnie Kohler

Nous apprécions votre engagement envers la qualité Kohler. Veuillez prendre s'il vous plaît quelques minutes pour lire ce manuel avant de commencer l'installation. Ne pas hésiter à nous contacter en cas de problème d'installation ou de performance. Nos numéros de téléphone et notre adresse du site internet sont au verso. Merci encore d'avoir choisi la compagnie Kohler.

### Avant de commencer



**ATTENTION : Risque de blessures corporelles.** Ce lavabo est lourd. Ne pas essayer de soulever ou d'installer le lavabo sur colonne sans assistance.

**IMPORTANT ! Le lavabo doit être supporté par une colonne ou installé comme lavabo à rebord intégré sur un meuble ou un comptoir.** Ne pas installer le lavabo comme une unité à montage mural, sous-comptoir.

**IMPORTANT ! Pour les installations de lavabo utilisant le meuble K-18598:** Revoir le guide d'installation du meuble K-18598 pour proprement planifier l'installation du lavabo.

### **Avant de commencer (cont.)**

**REMARQUE :** Ce guide d'installation comprend des instructions pour l'installation de la colonne ou de meuble/comptoir. Se référer aux sections applicables de ce guide pour votre installation.

- Respecter tous les codes de plomberie et de bâtiment locaux.
- Avant son installation, déballez le nouveau lavabo et l'examinez pour en déceler tout dommage. Remettez le lavabo dans son emballage de protection jusqu'à être prêt à l'installer.
- Les murs et le sol doivent être d'équerre, d'aplomb, et nivelés.
- Installer le robinet et le drain au lavabo avant de monter de manière permanente le lavabo.
- Pour sécuriser le lavabo au mur fini, utiliser les boulons d'ancrage fournis ou sélectionner des tire-fonds selon l'épaisseur du mur fini et calibrés d'une capacité de charge de 69,1 lbs (31,34 kg). Les boulons d'ancrage doivent s'étendre d'un minimum de 1-1/4" (3,2 cm) au-delà du mur fini.

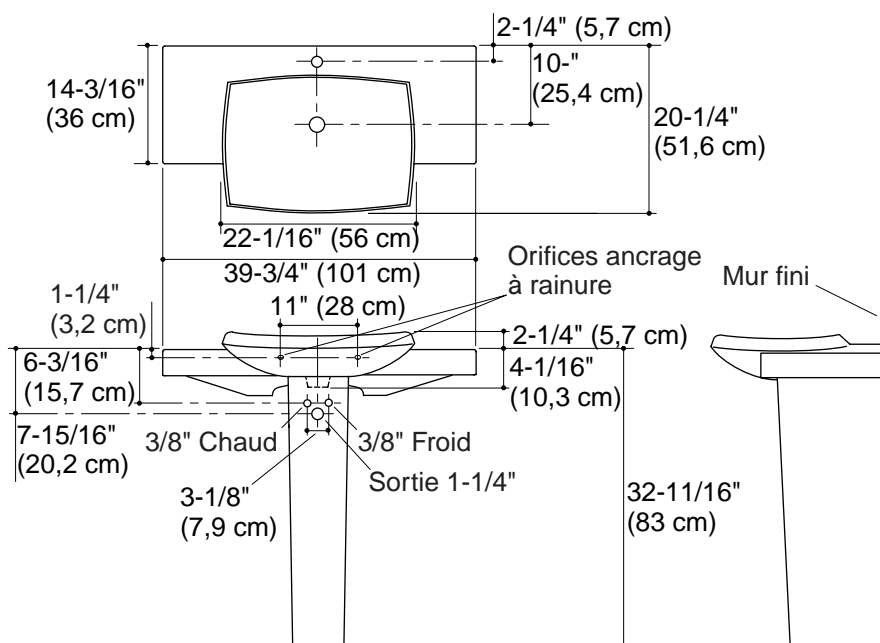

## 1. Préparer le site

### Pour des installations de colonne

- Installer les alimentations d'eau et les tuyaux du drain selon l'information du plan de raccordement. Installer les arrêts d'alimentation de façon à ce que les poignées ne touchent pas la colonne quand elles sont entièrement ouvertes.
- Installer à l'arrière une plaque d'appui suffisamment robuste pour recevoir les ancrages.
- Marquer au crayon l'axe central au sol.
- Positionner la colonne à l'emplacement de l'axe central au sol à la distance requise du mur fini. Se référer à l'information de raccordement pour la distance requise.

### Pour des installations de meuble/comptoir

**REMARQUE :** Si le meuble/comptoir est fourni avec une découpe (spécifiquement K-18598), procéder à la section "Installer le meuble/comptoir" à ce moment.

### **Préparer le site (cont.)**

- Déterminer l'emplacement de la découpe. La découpe doit être assez large pour les alimentations du drain et d'eau afin qu'elles passent dans le comptoir.
- Marquer l'emplacement de la découpe du comptoir avec un crayon.
- Découper l'ouverture du comptoir le long de l'intérieur de l'emplacement marqué de la découpe.

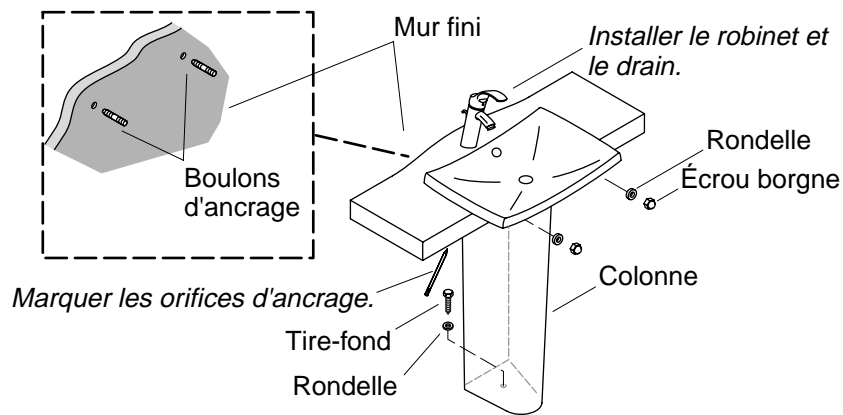

## 2. Installer le lavabo sur la colonne

- Aligner la ligne centrale de la colonne sur la ligne centrale.
- Placer le lavabo sur la colonne.
- Vérifier que le lavabo soit nivelé et à égalité contre le mur fini ainsi que la colonne.
- Tracer les emplacements des deux orifices d'ancrage sur le mur fini avec un crayon.
- Marquer le centre du trou d'ancrage de la colonne sur le sol à travers l'orifice à la base de la colonne.
- Retirer le lavabo de la colonne. Mettre le lavabo de côté.
- Mettre la colonne de côté.
- Percer des orifices de fixation de 1/4" aux emplacements marqués sur le mur fini et le sol.
- Installer les boulons d'ancrage dans les orifices percés et le renfort de bois. Les boulons d'ancrage doivent s'étendre d'un minimum de 1-1/4" (3,2 cm) au-delà du mur fini.
- Installer le robinet et le drain au lavabo conformément aux instructions du fabricant.
- Visser une rondelle et un tire-fond au sol à travers l'orifice de la colonne et dans le sol jusqu'à ce que la rondelle touche la colonne. Ne pas trop serrer.

### Installer le lavabo sur la colonne (cont.)

- Poser soigneusement le lavabo sur sa colonne de façon à faire passer les écrous d'ancrage dans les orifices prévus.



**ATTENTION : Risque d'endommagement du produit.** Ne pas trop serrer les écrous borgnes. Le serrage excessif peut endommager le produit.

- Visser l'écrou borgne et la rondelle sur le boulon d'ancrage jusqu'à ce que la rondelle et l'écrou borgne soient serrés contre le lavabo.
- Raccorder le siphon au drain et serrer.
- Compléter les connexions d'alimentation d'eau au robinet suivant les instructions emballées avec le robinet.
- Laisser couler l'eau dans le lavabo et vérifier s'il y a des fuites.

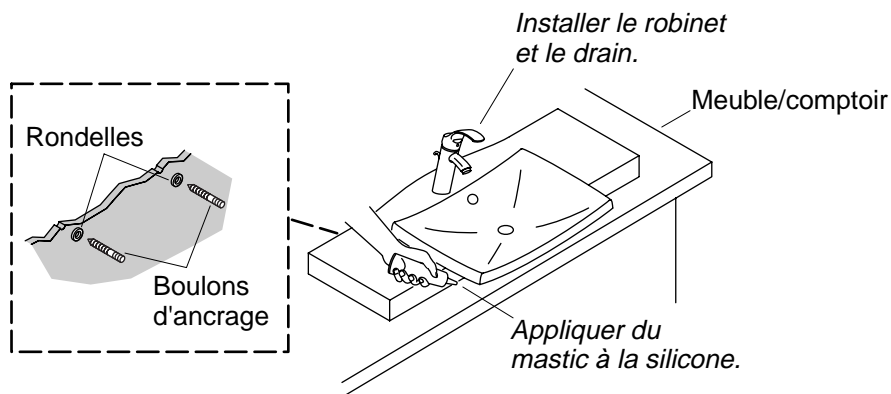

### 3. Installer le lavabo sur le meuble/comptoir

**IMPORTANT !** Pour les installations de lavabo utilisant le meuble K-18598: Avant d'installer le lavabo, un support temporaire doit être placé sous le meuble. Se référer au guide d'installation emballé avec le meuble pour de bonnes instructions.

- Installer le robinet et le drain au lavabo conformément aux instructions d'installation du fabricant.
- Aligner et placer le lavabo sur l'ouverture de la découpe.
- Tracer les emplacements des deux orifices d'ancrage sur le mur fini avec un crayon.
- Retirer le lavabo de l'ouverture de la découpe et mettre de côté.
- Percer des trous de fixation de 1/4" aux emplacements marqués sur le mur fini.
- Insérer un boulon d'ancrage dans chaque orifice de montage percé.



**ATTENTION : Risque d'endommagement du produit.** Ne pas trop serrer les écrous borgnes. Le serrage excessif peut endommager le produit.

- Visser l'écrou borgne et la rondelle sur le boulon d'ancrage jusqu'à ce que la rondelle et l'écrou borgne soient serrés contre le lavabo.
- Raccorder le siphon au drain et serrer.
- Compléter les connexions d'alimentation d'eau au robinet suivant les instructions emballées avec le robinet.

### **Installer le lavabo sur le meuble/comptoir (cont.)**

- Laisser couler l'eau dans le lavabo et vérifier s'il y a des fuites.
- Essuyer la surface autour du lavabo pour retirer l'eau et les débris.

**IMPORTANT !** Pour éviter la cassure ou le ramollissement du joint, ne pas bouger ni utiliser le lavabo une fois le mastic à la silicone appliqué.

- Appliquer le mastic à la silicone autour du lavabo.
- Laisser prendre le mastic à la silicone selon les instructions du fabricant avant d'utiliser le lavabo.

# Guía de instalación

## Lavabo y pedestal

### Herramientas y materiales



Escuadra



Cinta para medir



Lentes de seguridad



Llave ajustable



Pinzas



Taladro

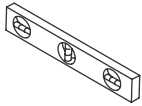

Nivel



Llave para tubo

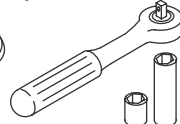

Llave de dados con dados



Lápiz

### Gracias por elegir los productos de Kohler

Le agradecemos que haya elegido la calidad de Kohler. Dedique unos minutos para leer este manual antes de comenzar la instalación. En caso de problemas de instalación o de funcionamiento, no dude en contactarnos. Nuestros números de teléfono y nuestro sitio web se encuentran en la cubierta posterior de esta guía. Gracias nuevamente por escoger a Kohler.

### Antes de comenzar



**PRECAUCIÓN: Riesgo de lesiones personales.** Este lavabo es pesado. No intente levantar o instalar el lavabo de pedestal sin ayuda.

**¡IMPORTANTE!** El lavabo debe estar soportado por un pedestal o se debe instalar como un lavabo con borde terminado en un tocador o cubierta. No instale el lavabo como una unidad de montaje a la pared o bajo cubierta.

**¡IMPORTANTE!** Para instalaciones de lavabo con el tocador K-18598: Repase la guía de instalación del tocador K-18598 para planear correctamente la instalación del lavabo.

### **Antes de comenzar (cont.)**

**NOTA:** Esta guía de instalación incluye instrucciones para la instalación con pedestal o tocador/cubierta. Consulte las secciones correspondientes de esta guía para su instalación.

- Cumpla con todos los códigos locales de plomería y de construcción.
- Antes de la instalación, desembale el lavabo nuevo y revíselo para asegurarse de que no esté dañado. Vuelva a colocar el lavabo en la caja como protección hasta que lo instale.
- Las paredes y el piso deben estar a escuadra, a plomo y a nivel.
- Instale la grifería y el desagüe en el lavabo antes de instalar permanentemente el lavabo.
- Para fijar correctamente el lavabo a la pared acabada, utilice los pernos de sujeción provistos o seleccione pernos de fijación según el espesor de la pared acabada y con capacidad de soporte de carga mínima de 69,1 lbs (31,34 kg). Los pernos de sujeción deben sobresalir un mínimo de 1-1/4" (3,2 cm) de la pared acabada.

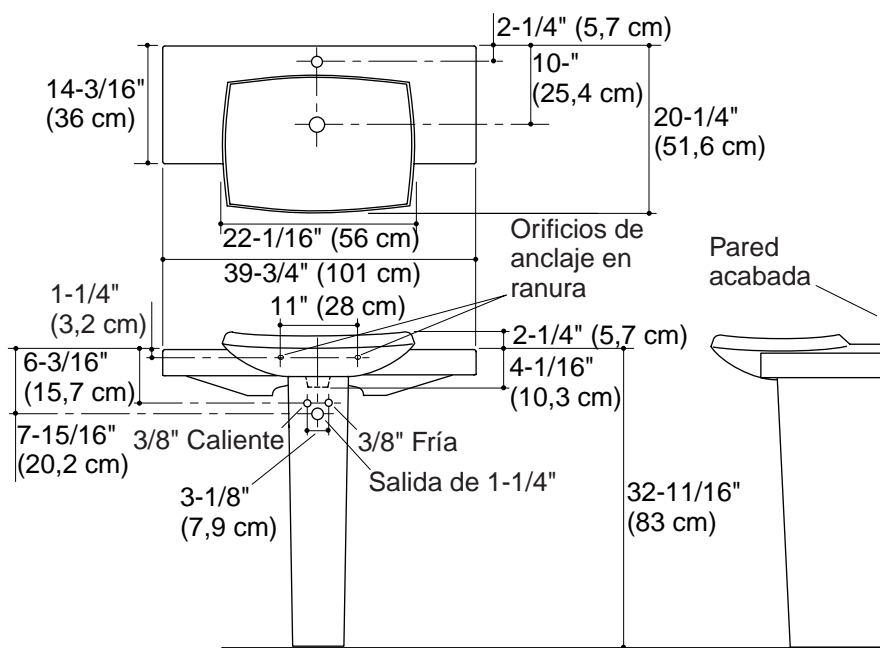

## 1. Prepare el sitio

### Para instalaciones con pedestal

- Instale las tuberías de suministro de agua y de desagüe conforme a la información del diagrama de instalación. Instale las llaves de paso de manera que las manijas de las mismas no toquen el pedestal cuando estén en la posición completamente abierta.
- Instale suficiente soporte detrás de la pared acabada para asegurar una buena sujeción de los anclajes.
- Con un lápiz marque la línea central en el piso.
- Coloque el pedestal en la línea central del piso a la distancia requerida de la pared acabada. Consulte el diagrama de instalación para la distancia requerida.

### Para instalaciones en tocador/cubierta

**NOTA:** Si el tocador/cubierta venía con la abertura (específicamente K-18598), continúe en la sección "Instale el lavabo en el tocador/cubierta" en este momento.

**Prepare el sitio (cont.)**

- Determine el lugar de la abertura. La abertura debe ser lo suficientemente grande para que el desagüe y los suministros de agua pasen a través de la cubierta.
- Con un lápiz, marque el lugar de la abertura en la cubierta.
- Corte la abertura en la cubierta a lo largo del interior de la línea de corte marcada.

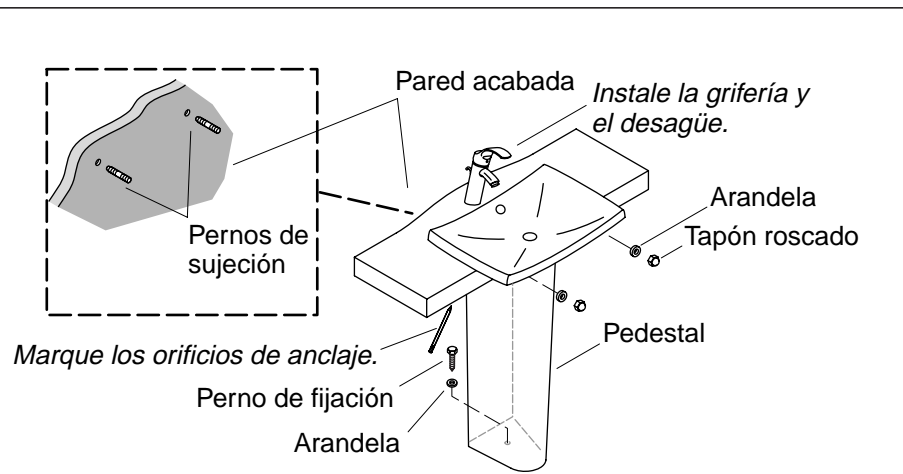

## 2. Instale el lavabo en el pedestal

- Alinee el centro del pedestal con la línea central que marcó.
- Coloque el lavabo en el pedestal.
- Verifique que el lavabo quede a nivel y al ras contra la pared acabada y que el pedestal esté aplomo.
- Con un lápiz, marque los dos lugares para los orificios de anclaje del lavabo en la pared acabada.
- Marque el orificio de anclaje del pedestal en el piso, a través del orificio en la base del pedestal.
- Retire el lavabo del pedestal. Coloque el lavabo a un lado.
- Coloque el pedestal a un lado.
- Taladre orificios de fijación de 1/4" en los lugares marcados en la pared y el piso acabados.
- Instale los pernos de sujeción a través de los orificios taladrados y el refuerzo de madera. Los pernos de sujeción deben sobresalir un mínimo de 1-1/4" (3,2 cm) de la pared acabada.
- Instale la grifería y el desagüe en el lavabo según las instrucciones del fabricante.
- Enrosque una arandela y un perno de fijación a través del orificio del pedestal y dentro del piso, hasta que la arandela toque el pedestal. No apriete demasiado.

### Instale el lavabo en el pedestal (cont.)

- Coloque el lavabo con cuidado sobre el pedestal de manera que los pernos de sujeción sobresalgan a través de los orificios de anclaje del lavabo.



**PRECAUCIÓN: Riesgo de daños al producto.** No apriete demasiado los tapones roscados. Si aprieta demasiado se pueden causar daños al producto.

- Enrosque un tapón roscado y una arandela en cada perno de sujeción hasta que la arandela y el tapón roscado estén apretados contra el lavabo.
- Conecte y apriete la trampa al desagüe.
- Termine de realizar las conexiones del suministro de agua a la grifería según las instrucciones incluidas con la grifería.
- Haga correr agua en el lavabo y verifique que no haya fugas.

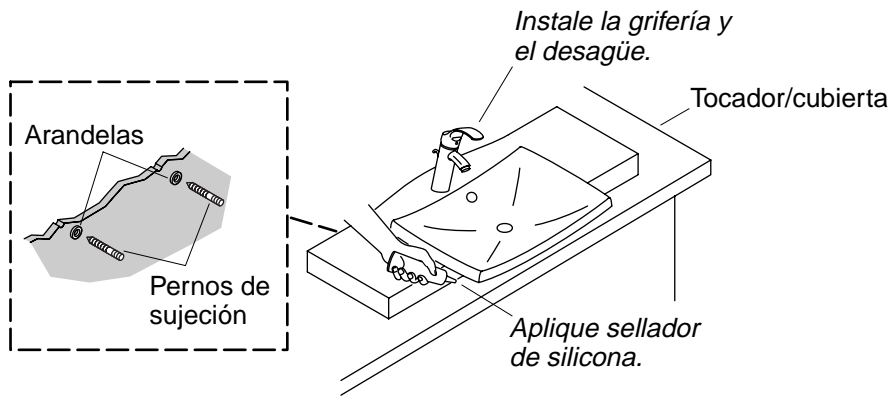

### 3. Instale el lavabo en el tocador/cubierta

**¡IMPORTANTE!** Para instalaciones de lavabo con el tocador K-18598: Antes de instalar el lavabo, debe colocar un soporte provisional debajo del tocador. Consulte la guía de instalación incluida con el tocador para las instrucciones correctas.

- Instale la grifería y el desagüe al lavabo según las instrucciones de instalación del fabricante de la grifería y el desagüe.
- Alinee y coloque el lavabo sobre la abertura cortada.
- Con un lápiz, marque los dos lugares para los orificios de anclaje del lavabo en la pared acabada.
- Retire el lavabo de la abertura y colóquelo a un lado.
- Taladre los orificios de fijación de 1/4" en los lugares marcados en la pared acabada.
- Inserte un perno de sujeción en cada orificio de fijación taladrado.



**PRECAUCIÓN: Riesgo de daños al producto.** No apriete demasiado los tapones roscados. Si aprieta demasiado se pueden causar daños al producto.

- Enrosque un tapón roscado y una arandela en cada perno de sujeción hasta que la arandela y el tapón roscado estén apretados contra el lavabo.
- Conecte y apriete la trampa al desagüe.
- Termine de realizar las conexiones del suministro de agua a la grifería según las instrucciones incluidas con la grifería.

### **Instale el lavabo en el tocador/cubierta (cont.)**

- Haga correr agua en el lavabo y verifique que no haya fugas.
- Limpie la superficie alrededor del lavabo para eliminar el agua y los residuos.

**¡IMPORTANTE!** Para evitar roturas o debilitamiento del sello, no mueva ni use el lavabo una vez aplicado el sellador de silicona.

- Aplique el sellador de silicona alrededor del perímetro del lavabo.
- Antes de usar el lavabo, deje que el sellador de silicona se seque según las instrucciones del fabricante del sellador de silicona.

1052866-2-**B**

1052866-2-**B**

**USA: 1-800-4-KOHLER**  
**Canada: 1-800-964-5590**  
**México: 001-877-680-1310**

**[kohler.com](http://kohler.com)**

THE BOLD LOOK  
OF **KOHLER**®

©2006 Kohler Co.

1052866-2-B