

Installation Guide

Centerset Lavatory Faucet

K-15182, K-15186, K-15198,
K-15199, K-15582, K-15583,
K-15592, K-15593, K-15597,
K-15598, K-15681, K-15686,
K-P15182, K-P15186, K-P15199,
K-P15681, K-P15686

M product numbers are for Mexico (i.e. K-12345**M**)

Los números de productos seguidos de

M corresponden a México (Ej.

K-12345**M**)

Français, page "Français-1"

Español, página "Español-1"

1010442-2-C

THE BOLD LOOK
OF **KOHLER**®

Thank You For Choosing Kohler Company

We appreciate your commitment to Kohler quality. Please take a few minutes to review this manual before you start installation. If you encounter any installation or performance problems, please don't hesitate to contact us. Our phone numbers and website are listed on the back cover. Thanks again for choosing Kohler Company.

Tools and Materials



Plumber's
Putty



Thread
Sealant

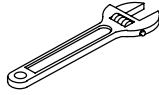

Adjustable
Wrench

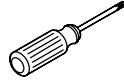

Phillips
Screwdriver

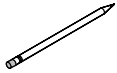

Pencil



Pipe Sealant

Before You Begin

- Observe all local plumbing and building codes.
- Shut off the main water supply.
- Carefully inspect the waste and supply tubing for any sign of damage.
- For new installations, install the faucet and drain to the lavatory before installing the lavatory.
- Kohler Co. reserves the right to make revisions in the design of faucets without notice, as specified in the Price Book.

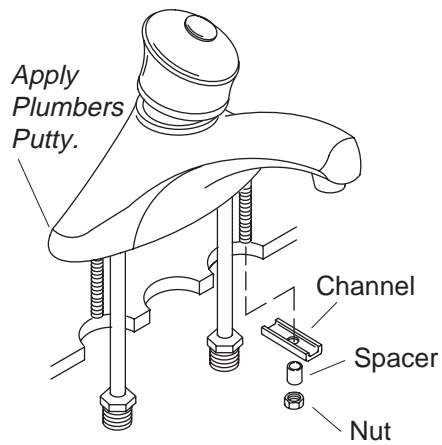

1. Faucet Installation

- Clean the lavatory surface to remove any grease, oil or debris.
- Apply a ring of plumbers putty or other sealant around the underside edge of the faucet body according to the putty manufacturer's instructions.
- Insert the faucet into the lavatory holes. Check alignment.
- Slide the channels and spacers on the spout shanks, and secure the spout in place with the nuts. Adjust the position of the spout, and securely wrench tighten the nuts.
- Wipe away any excess sealant.

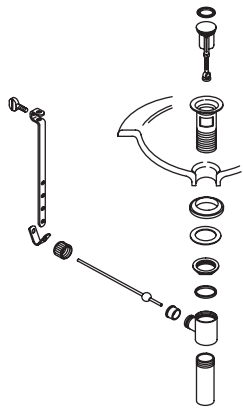

Style A Drain

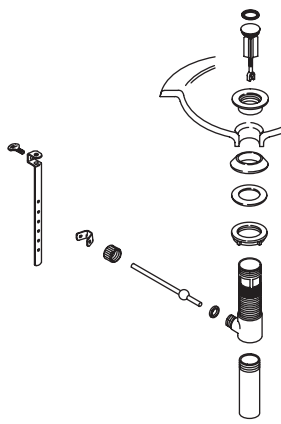

Style B Drain

2. Choose Drain Type

- Refer to the illustrations above to determine the drain style you received with your faucet.
- Please follow the instructions for your drain style.

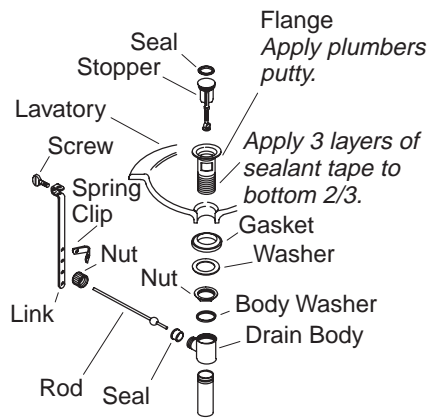

3. Drain Installation-Style A

- Remove the protective material from the flange.
- Wrap the bottom 2/3 of the flange threads with three layers of sealant tape.
- Apply a ring of plumbers putty or other sealant to the underside of the flange according to the putty manufacturer's instructions.
- Insert the flange into the fixture drain hole.
- Assemble the gasket (tapered side up) and washer to the flange and partially thread the nut to the flange. Do not fully tighten the nut at this time.
- Install the body washer and drain body with the seal hole facing the back of the fixture and securely tighten the nut. Use care to avoid scratching the finish.
- Remove any excess putty or sealant.
- Insert the stopper into the flange.
- Insert the seal into the seal hole on the body.

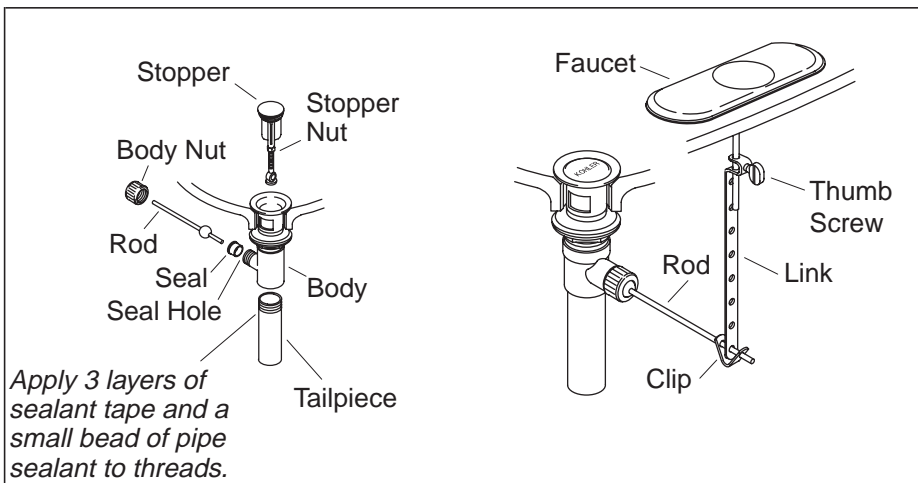

4. Complete Drain Installation-Style A

- For regular installations, insert the short end of the rod into the body seal hole and under the stopper. For vandal-resistant installations, fit the rod through the hole in the stopper. Secure with the body nut.
- Remove and adjust the stopper so it lifts about 3/8" (1 cm) when opened. To adjust, loosen the stopper nut and shorten or lengthen the stopper as needed. Tighten the stopper nut.
- Apply three layers of thread tape and a small bead of pipe sealant to the tailpiece threads.
- Thread the tailpiece to the body and tighten securely.
- Slide one end of the clip onto the rod. Slide the link onto the rod with the thumbscrew facing the back of the fixture.
- Squeeze the other end of the clip, aligning the hole with the rod.
- Move the link to the proper position by squeezing the clip and sliding it along the rod.
- Insert the lift rod into the hole in the faucet and then into the hole in the link.
- Tighten the thumbscrew onto the link so the lift rod knob extends above the lift rod hole.

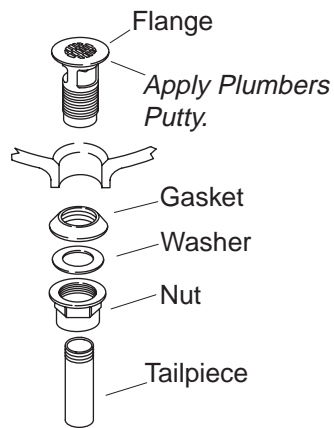

5. Grid Drain Installation

- Apply a ring of plumbers putty or other sealant to the underside of the flange according to the putty manufacturer's instructions.
- Insert the flange into the lavatory drain hole.
- Assemble the gasket (tapered side up) and washer to the flange and thread the nut to the flange. Securely hand-tighten the nut.
- Remove any excess sealant.
- Apply three layers of thread tape and a small bead of pipe sealant to the tailpiece threads.
- Thread the tailpiece to the body and tighten securely.

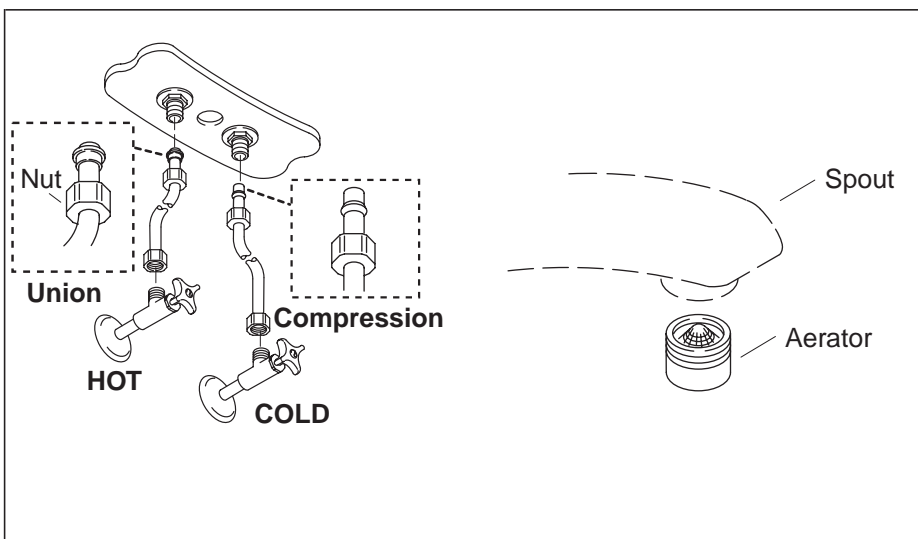

6. Supply Connections

- If the lavatory is not installed, install it at this time using the lavatory manufacturer's instructions. Allow enough space for penetration of supply tubes into the supply stops. Cut the supply tubes if necessary.
- Connect the supply hoses to the supply stops. (Left is hot - right is cold).
- Tighten all connections.

7. Installation Checkout

- Connect the P-trap.
- Ensure that all connections are tight.
- Remove the aerator by turning it counterclockwise.
- Open the drain.
- Turn on the main water supply and check for leaks. Repair as needed.
- Open both hot and cold valves and run water through the spout for about a minute to remove debris. Check for leaks. Turn valves off.
- Remove any debris from aerator and reinstall.

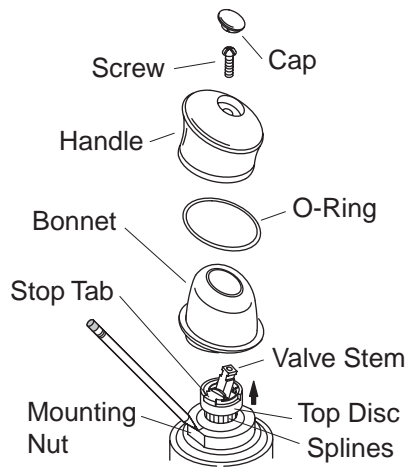

8. Adjust the Maximum Water Temperature

NOTE: Prior to adjustment, make sure the handle is in the maximum hot position.

- Remove the handle and bonnet.
- Turn on the water to the maximum hot water temperature by pushing the valve stem up, and turning it fully clockwise.
- Use a pencil or marker to mark the current position of the temperature stop tab (top edge) on the mounting nut. Lift both the indexer and the top disc just enough to clear the splines and to allow rotation.

NOTE: Each indexer notch is an average 9.5° F (5.3° C) change in temperature.

- Turn the indexer, top disc, and valve stem counterclockwise until you achieve the desired temperature. Then re-install the indexer and top disc to the valve. Make sure the top disc is snapped fully into the indexer.
- Turn off the water, and re-install the bonnet and handle.

Guide de l'installation

Robinet de lavabo à petit entraxe

Outils et matériaux



Mastic
d'étanchéité



Ruban d'étanchéité
pour filets

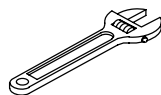

Clé à
molette



Tournevis à
pointe en croix



Crayon



Mastic de canalisation

Merci d'avoir choisi la compagnie Kohler

Nous apprécions votre engagement envers la qualité Kohler. Veuillez prendre s'il vous plaît quelques minutes pour lire ce manuel avant de commencer l'installation. Ne pas hésiter à nous contacter en cas de problème d'installation ou de fonctionnement. Nos numéros de téléphone et notre adresse du site internet sont au verso. Merci encore d'avoir choisi la compagnie Kohler.

Avant de commencer

- Respecter tous les codes de plomberie et de bâtiment locaux.
- Couper l'alimentation d'eau principale.
- Vérifier avec soin si les tubes d'évacuation ou d'alimentation d'eau sont endommagés.
- Pour de nouvelles installations, installer le robinet et le drain au lavabo avant d'installer celui-ci.
- Kohler Co. se réserve le droit d'apporter toutes modifications au design des robinets et ceci sans préavis, comme spécifié dans le catalogue des prix.

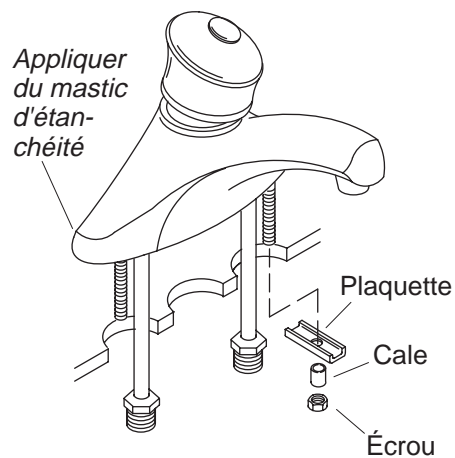

1. Installation du robinet

- Nettoyer la surface du lavabo pour éliminer toute trace de graisse, huile ou débris.
- Appliquer du mastic d'étanchéité sur le dessous du rebord du corps de robinet selon les instructions du fabricant.
- Insérer le robinet dans les orifices du lavabo. Vérifier l'alignement.
- Glisser les canaux et espaceurs sur les manches du bec et sécuriser ce dernier à l'aide des écrous. Ajuster la position du bec et sécuriser les écrous à clé.
- Essuyer tout excédent de mastic.

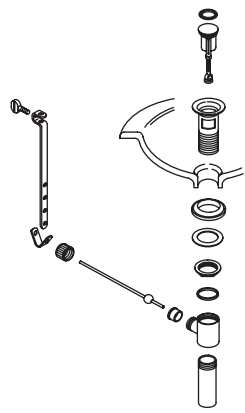

Drain de style A

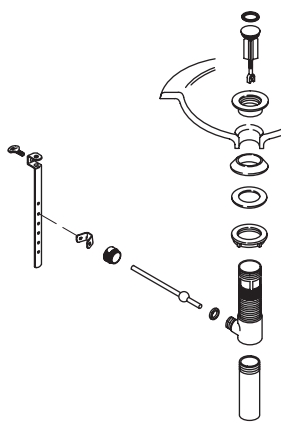

Drain de style B

2. Choisir le type de drain

- Consulter les illustrations ci-dessus pour déterminer le style de drain reçu avec votre lavabo.
- Veuillez s'il vous plaît suivre les instructions relatives à votre style de drain.

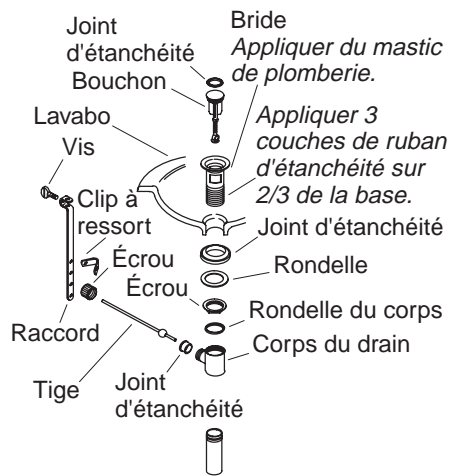

3. Installation de drain - Style A

- Retirer la pellicule protectrice de la bride.
- Couvrir les deux tiers des tiges filetées de la bride avec trois couches de ruban d'étanchéité.
- Appliquer un anneau de mastic d'étanchéité ou un produit semblable sur le dessous de la bride selon les instructions du fabricant du mastic.
- Ajuster la bride dans l'orifice du tuyau du drain.
- Assembler la bague d'étanchéité (côté biseauté vers le haut) et la rondelle sur la bride et visser partiellement l'écrou sur la bride. Ne pas serrer l'écrou pour le moment.
- Installer la rondelle du corps et le corps du drain de manière à ce que l'orifice de joint soit face au tuyau et serrer fermement l'écrou. Travailler soigneusement pour éviter les rayures de la finition.
- Enlever tout excédent de mastic d'étanchéité.
- Introduire le bouchon dans la bride.
- Introduire le joint d'étanchéité dans son orifice sur le corps.

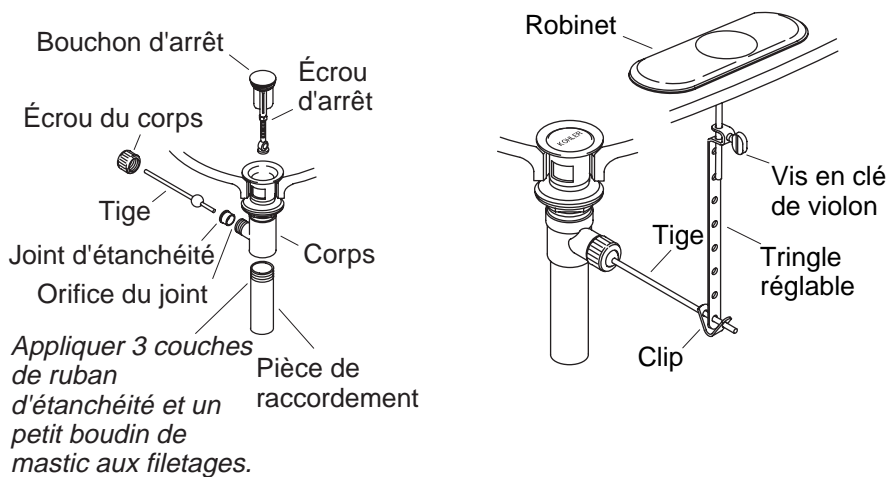

4. Installation complète de drain - Style A

- Pour les installations courantes, introduire l'extrémité courte de la tige dans l'orifice du joint du corps et sous le bouchon. Pour les installations anti-vandalisme, passer la tige à travers l'orifice dans le bouchon. Fixer avec l'écrou du corps.
- Retirer et ajuster le bouchon pour qu'il puisse s'élever à peu près de 3/8" (1 cm) en position d'ouverture. Pour ajuster, dévisser l'écrou du bouchon et raccourcir ou rallonger au besoin. Serrer l'écrou du bouchon.
- Appliquer trois couches de ruban d'étanchéité pour tige filetées et de la pâte à joint sur le filetage de la pièce de raccordement.
- Visser le tuyau dans la bride et fixer en serrant à la main.
- Faire passer une extrémité du clip sur la tige. Glisser le raccord sur la tige avec la vis de serrage faisant face à l'arrière de l'appareil.
- Comprimer l'autre extrémité du clip, en alignant l'orifice avec la tige.
- Déplacer le raccord vers sa position appropriée en comprimant le clip et le faisant glisser sur la tige.
- Insérer le levier de la tige dans l'orifice prévu du robinet et à travers l'orifice prévu dans le raccord.

Installation complète de drain - Style A (cont.)

- Serrer la vis de serrage sur le raccord de manière à ce que le bouton de la tige de levage s'étende au dessus de l'orifice de la tige de levage.

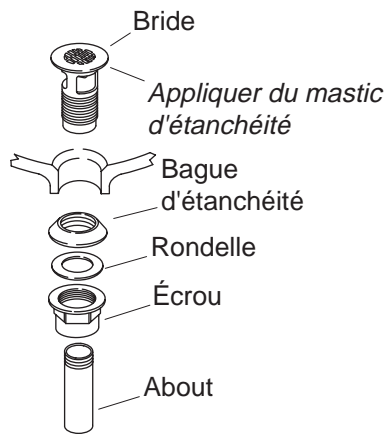

5. Installation de la Grille du drain

- Appliquer un anneau de mastic d'étanchéité ou d'un produit semblable sur le dessous de la bride selon la notice du fabricant du mastic.
- Ajuster la bride dans l'orifice de vidage du lavabo.
- Assembler la bague d'étanchéité (côté conique vers le haut) et la rondelle sur la bride puis visser l'écrou sur la bride. Serrer l'écrou à fond à la main.
- Enlever tout excédent de mastic.
- Appliquer trois couches de ruban d'étanchéité pour filets et un petit cordon de pâte à joint sur les filets de l'about.
- Visser le tuyau dans la bride et fixer en serrant fermement.

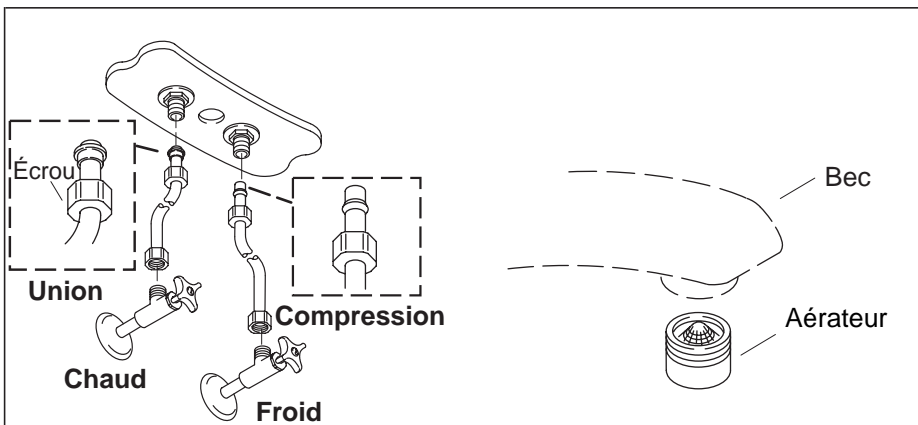

6. Connexions d'alimentation

- Si le lavabo n'est pas installé, l'installer à ce moment en suivant les instructions du fabricant. Prévoir assez d'espace pour que les tubes d'alimentation puissent s'insérer dans les robinets d'arrêt. Couper les tubes d'alimentation si nécessaire.
- Connecter les tuyaux d'alimentation aux arrêts. (Gauche est chaud - droite est froid).
- Serrer toutes les connexions.

7. Vérification de l'installation

- Connecter le siphon en P.
- S'assurer que tous les raccords soient bien serrés.
- Retirer l'aérateur en le tournant vers la gauche.
- Ouvrir le drain.
- Ouvrir l'alimentation d'eau principale et vérifier s'il y a des fuites. Réparer au besoin.
- Ouvrir l'eau chaude et l'eau froide et faire couler l'eau pendant environ une minute à travers le bec pour chasser tous les débris. Vérifier s'il y a des fuites. Fermer les valves.
- Nettoyer l'aérateur de tous débris, puis le réinstaller.

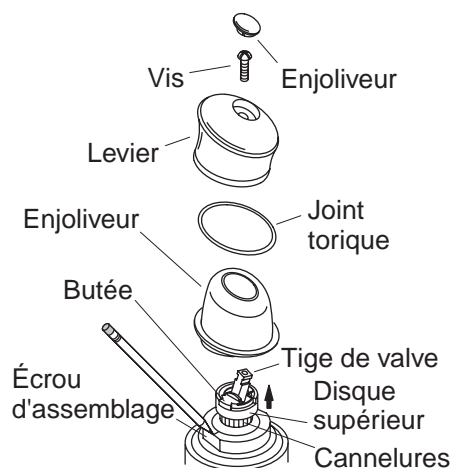

8. Régler la température maximale de l'eau

REMARQUE : Avant le réglage, s'assurer que la poignée soit à la position maximale d'eau chaude.

- Retirer la poignée et le chapeau.
- Porter la température d'eau chaude à sa valeur maximale en poussant sur la tige de la valve vers le haut et en tournant complètement à droite.
- Marquer la position de la butée (bord supérieur) sur l'écrou d'assemblage avec un feutre ou un crayon. Soulever l'indexeur et le disque juste assez pour dégager les cannelures et permettre la rotation.

REMARQUE : Chaque cannelure représente un changement de température moyen de 9,5°F (5,3°C).

- Tourner l'indexeur, le disque supérieur et la tige de valve vers la gauche jusqu'à atteindre la température désirée. Puis réinstaller l'indexeur et le disque supérieur sur la valve. S'assurer que le disque supérieur soit complètement logé dans l'indexeur.
- Arrêter l'écoulement d'eau et réinstaller le chapeau et la poignée.

Guía de instalación

Grifería monobloc de lavabo

Herramientas y materiales



Masilla de plomería



Cinta selladora de roscas



Llave ajustable



Destornillador de punta de cruz (Phillips)



Lápiz



Sellador de tuberías

Gracias por elegir los productos de Kohler

Apreciamos su elección por la calidad de Kohler. Dedique unos minutos para leer este manual antes de comenzar la instalación. En caso de problemas de instalación o de funcionamiento, no dude en contactarnos. Nuestros números de teléfono y nuestra página web se encuentran en la última página. Gracias nuevamente por escoger a Kohler.

Antes de comenzar

- Cumpla con todos los códigos locales de plomería y de construcción.
- Cierre el suministro principal de agua.
- Revise atentamente los tubos de suministro y de desagüe para ver si están dañados.
- Para las instalaciones nuevas, monte la grifería y el desagüe en el lavabo antes de instalar el lavabo.
- La empresa Kohler se reserva el derecho de modificar el diseño de la grifería sin previo aviso, tal como se especifica en la lista de precios.

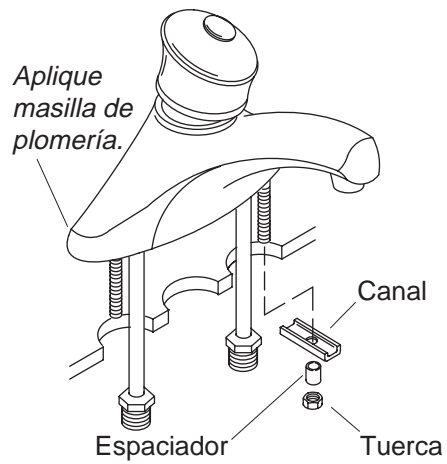

1. Instalación de la grifería

- Limpie la superficie del lavabo para eliminar la grasa, aceite o residuos.
- Aplique una tira de masilla de plomería u otro sellador en el borde inferior del cuerpo de la grifería según las instrucciones del fabricante.
- Inserte la grifería a través de los orificios del lavabo. Compruebe que esté alineada.
- Deslice los canales y los espaciadores en los vástagos del surtidor y fije el surtidor con las tuercas. Ajuste la posición del surtidor y apriete bien las tuercas con una llave.
- Elimine el exceso de sellador.

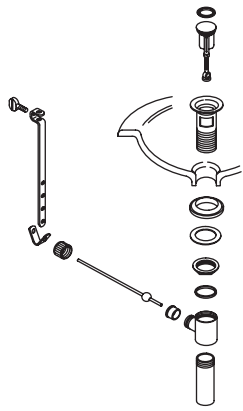

Estilo de desagüe A

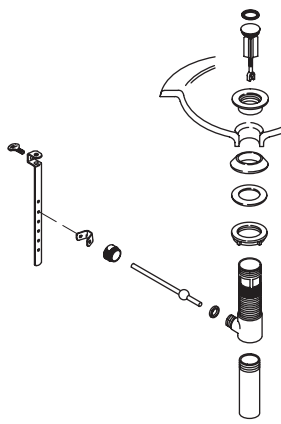

Estilo de desagüe B

2. Elija el tipo de desagüe

- Consulte las ilustraciones de arriba para determinar el estilo de desagüe incluido con su grifería.
- Siga las instrucciones del estilo de su desagüe.

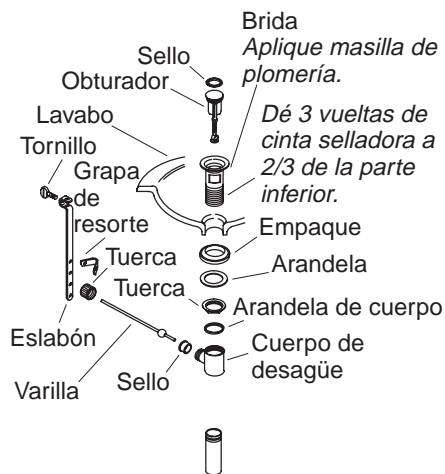

3. Instalación del desagüe - Estilo A

- Retire el material protector de la brida.
- Cubra dos tercios de la parte inferior de las roscas en la brida dando tres vueltas con cinta selladora.
- Aplique una tira de masilla de plomería u otro sellador en la parte inferior de la brida, según las instrucciones del fabricante.
- Inserte la brida en el orificio de desagüe del aparato sanitario.
- Monte el empaque (con la parte cónica hacia arriba) y la arandela en la brida, y enrosque la tuerca en la brida parcialmente. No apriete la tuerca completamente en este momento.
- Instale la arandela del cuerpo y el cuerpo de desagüe con el orificio de sellado orientado hacia el dorso del aparato sanitario, y apriete bien la tuerca. Tenga cuidado de no rayar el acabado.
- Elimine el exceso de masilla de plomería o sellador.
- Introduzca el obturador en la brida.
- Inserte el sello dentro del orificio de sellado en el cuerpo.

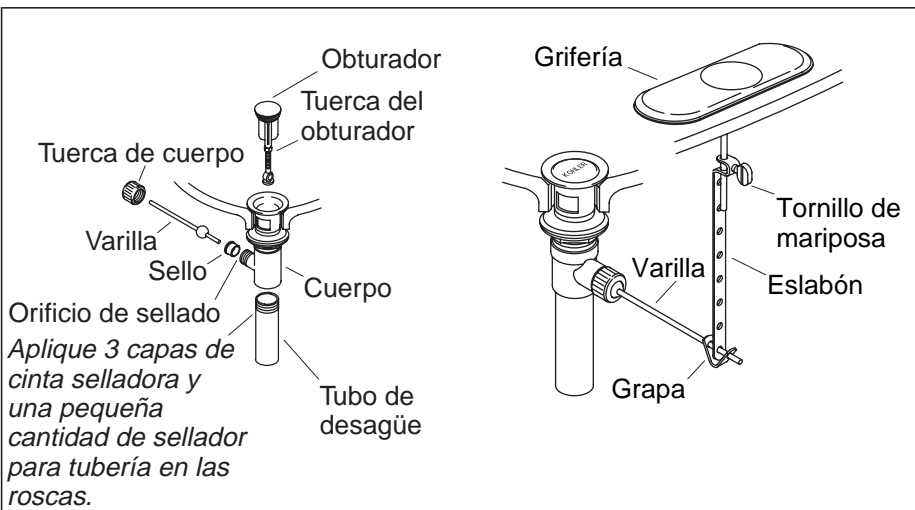

4. Termine la instalación del desagüe - Estilo A

- En las instalaciones normales, inserte el extremo corto de la varilla en el orificio de sellado del cuerpo y por debajo del obturador. Cuando realice instalaciones resistentes al vandalismo, inserte la varilla a través del orificio en el obturador. Fije con la tuerca del cuerpo.
- Retire y ajuste el obturador de manera que se levante aproximadamente 3/8" (1 cm) al abrirse. Para ajustarlo, afloje la tuerca del obturador y acorte o extienda el obturador cuanto sea necesario. Apriete la tuerca del obturador.
- Dé tres vueltas a las roscas del tubo de desagüe con cinta selladora y aplique una pequeña cantidad de sellador para tuberías a las roscas.
- Enrosque el tubo de desagüe en el cuerpo y apriételo bien.
- Deslice un extremo de la grapa por la varilla. Deslice el eslabón por la varilla con el tornillo de mariposa orientado hacia la parte posterior del aparato sanitario.
- Apriete el otro extremo de la grapa, alineando el orificio con la varilla.
- Mueva el eslabón a la posición correcta, apretando la grapa con los dedos y deslizándolo por la varilla.
- Inserte la varilla del tirador en el orificio de la grifería, y luego en el orificio del eslabón.

Termine la instalación del desagüe - Estilo A (cont.)

- Apriete el tornillo de mariposa en el eslabón de manera que la perilla del tirador de desagüe sobresalga por el orificio del tirador de desagüe.

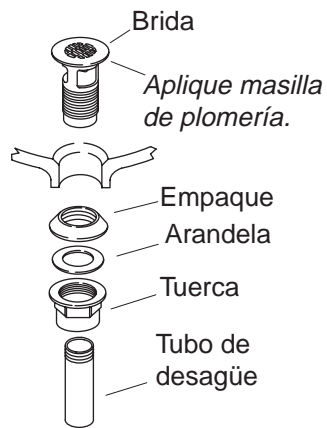

5. Instalación del desagüe de rejilla

- Aplique una tira de masilla de plomería u otro sellador en la parte inferior de la brida, según las instrucciones del fabricante.
- Inserte la brida en el orificio de desagüe del lavabo.
- Monte el empaque (con el lado cónico hacia arriba) y la arandela en la brida, y enrosque la tuerca en la brida. Apriete bien la tuerca con la mano.
- Elimine el exceso de sellador.
- Dé tres vueltas a las roscas del tubo de desagüe con cinta selladora y aplique una pequeña cantidad de sellador para tuberías a las roscas.
- Enrosque y apriete bien el tubo de desagüe en el cuerpo.

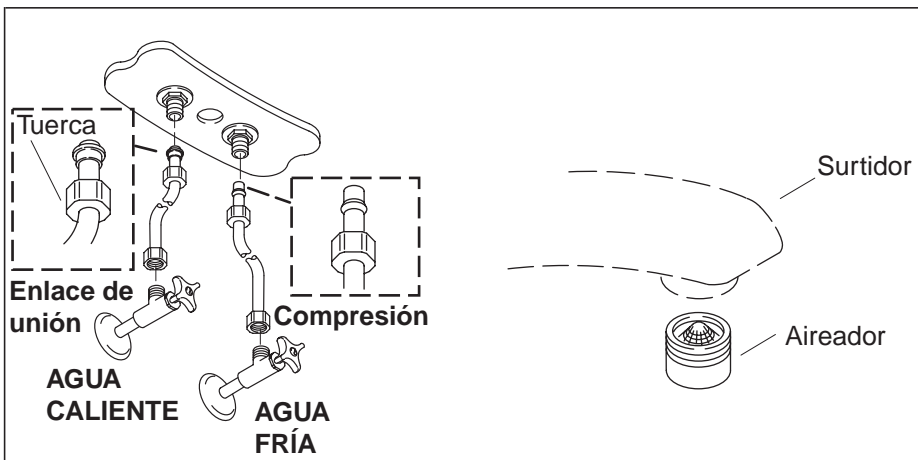

6. Conexiones de suministro

- Si el lavabo no está instalado, instálelo en este momento siguiendo las instrucciones del fabricante del lavabo. Permita que haya suficiente espacio para que los tubos de suministro penetren en las llaves de paso. Corte los tubos de suministro de ser necesario.
- Conecte las mangueras de suministro a las llaves de paso. (El lado izquierdo corresponde al agua caliente, y el derecho, al agua fría.)
- Apriete todas las conexiones.

7. Verificación de la instalación

- Conecte el sifón tipo P.
- Asegúrese de que todas las conexiones estén apretadas.
- Gire el aireador hacia la izquierda para quitarlo.
- Abra el desagüe.
- Abra el suministro principal de agua y verifique que no haya fugas. Repare según sea necesario.
- Abra las válvulas del agua fría y caliente, y deje que el agua corra durante un minuto para eliminar los residuos. Verifique que no haya fugas. Cierre las llaves de paso.
- Limpie el aireador y vuelva a instalarlo.

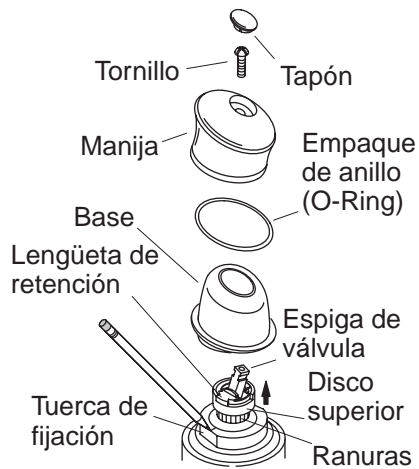

8. Ajuste la temperatura máxima del agua

NOTA: Antes de ajustar la temperatura, asegúrese de que la manija esté colocada en la posición máxima del agua caliente.

- Retire la manija y la base.
- Levante la espiga de la válvula y gírela completamente a la derecha para abrir el suministro del agua caliente a la temperatura máxima.
- Utilice un marcador o lápiz para marcar en la tuerca de montaje la posición actual de la lengüeta de retención de temperatura (borde superior). Levante el graduador y el disco superior lo suficiente como para despejar las ranuras y permitir que gire.

NOTA: Cada ranura representa un cambio de temperatura promedio de 9,5° F (5,3° C).

- Gire el graduador, el disco superior y la espiga de la válvula a la izquierda hasta alcanzar la temperatura deseada. Luego, vuelva a instalar el graduador y el disco superior en la válvula. Asegúrese de que el disco superior quede totalmente trabado en el graduador.
- Cierre el agua y reinstale la base y la manija.

USA: 1-800-4-KOHLER
Canada: 1-800-964-5590
México: 001-877-680-1310

kohler.com

THE BOLD LOOK
OF **KOHLER**®

©2004 Kohler Co.

1010442-2-C